

## Guide d'installation et d'utilisation



### Vos commentaires sont précieux!

Votre contribution aide à créer des produits et des expériences encore meilleurs.

Transmettez de la chaleur et laissez un commentaire.

[dimplex.com/transmettezdelachaleur](https://dimplex.com/transmettezdelachaleur)

 [YouTube/Dimplex](https://www.youtube.com/Dimplex) 

#### CONSIGNES DE SÉCURITÉ IMPORTANTES :

Toujours lire le présent manuel avant d'essayer d'installer ou d'utiliser ce foyer. Pour votre sécurité, toujours respecter tous les avertissements et suivre les consignes de sécurité compris dans le présent manuel afin de prévenir les blessures ou les dommages matériels.

Pour découvrir la gamme complète de produits Dimplex, visiter [www.dimplex.com](https://www.dimplex.com)

# Table des matières

---

<b>Bienvenue</b> .....	<b>3</b>
<b>⚠ CONSIGNES DE SÉCURITÉ</b> .....	<b>4</b>
<b>Spécifications techniques</b> .....	<b>6</b>
Caractéristiques électriques .....	6
Dimensions du produit .....	6
<b>Contenu de l'emballage</b> .....	<b>7</b>
<b>Installation</b> .....	<b>9</b>
Emplacement .....	9
Préparation du foyer pour l'installation .....	10
Entrées d'air .....	10
Préparation de la charpente .....	11
Instructions d'installation .....	12
Raccordement à l'alimentation en eau .....	13
Installation électrique .....	14
Désactivation permanente du chauffage .....	16
Déflecteurs de flamme .....	17
Disposition des ornements .....	17
Installation de la vitre frontale .....	18
<b>Utilisation</b> .....	<b>19</b>
Fonctionnement général .....	19
Réarmement du disjoncteur du circuit de la température .....	21
Réinitialisation d'usine .....	22
Amorçage du réservoir d'eau .....	22
<b>Entretien</b> .....	<b>23</b>
Remplacement de la pile de la télécommande .....	23
Nettoyage .....	23
Remplacement du transducteur .....	23
Entretien .....	23
<b>Dépannage</b> .....	<b>24</b>
<b>Schémas de câblage</b> .....	<b>26</b>
<b>Garantie</b> .....	<b>28</b>

# Bienvenue

Merci et félicitations d'avoir choisi un foyer électrique fabriqué par Dimplex.

Lire ces consignes attentivement et les conserver.

**⚠ AVERTISSEMENT :** Lire attentivement toutes les consignes et tous les avertissements avant de procéder à l'installation. Le non-respect de ces consignes pourrait entraîner un risque de décharge électrique ou d'incendie et annulera la garantie.

Veillez prendre en note les numéros de modèle et de série du foyer à des fins de consultation ultérieure. Ceux-ci se trouvent sur l'étiquette situé sur le coin droit supérieur à l'intérieur de l'appareil.

Modèle _____	MOD _____
Numéro de série _____	

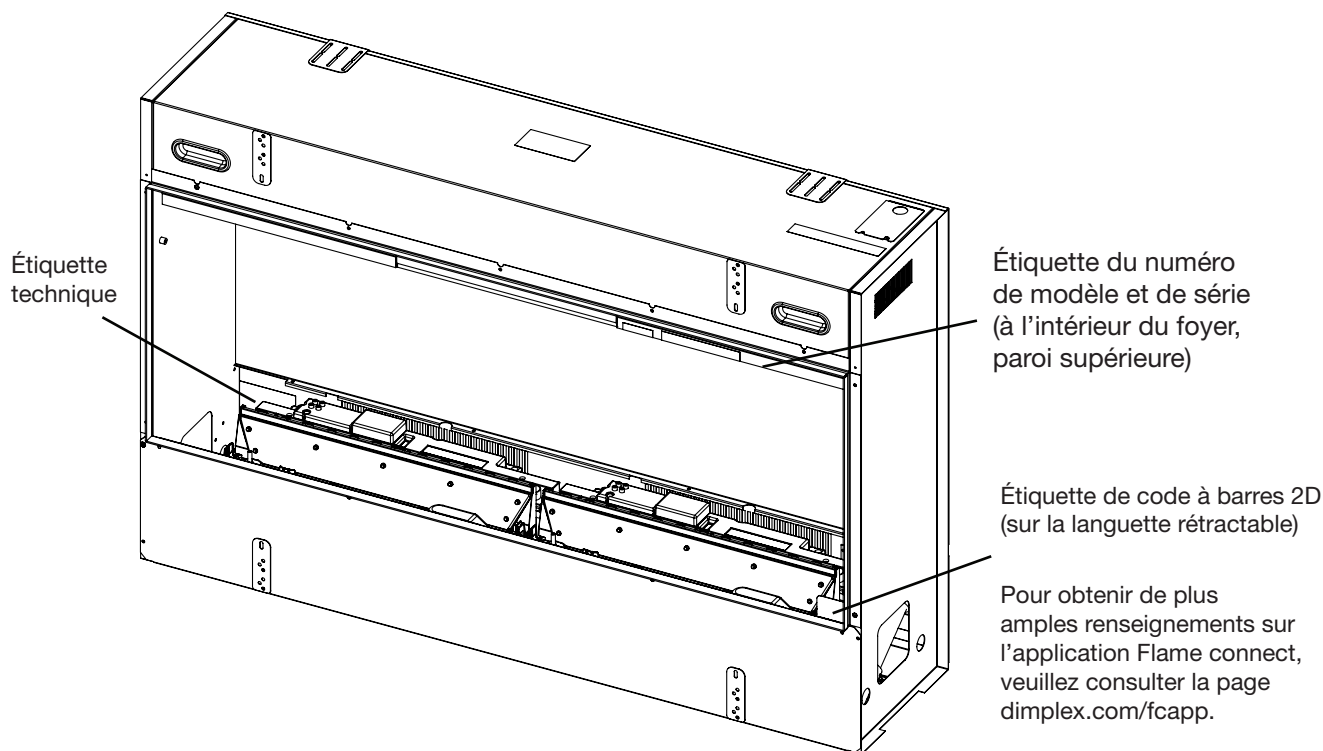

## IL N'EST PAS NÉCESSAIRE D'ALLER AU MAGASIN

Des questions à propos de l'utilisation ou du montage?  
Besoin d'information sur les pièces? Besoin d'information à propos d'un produit sous une garantie du fabricant?

Communiquer avec nous à : [www.dimplex.com/soutien](http://www.dimplex.com/soutien)  
pour le dépannage et le Service d'assistance technique

**OU ☎ sans frais au 1 888 346-7539**

Afin que nous puissions mieux vous servir, veuillez avoir votre modèle et votre numéro de série à portée de main.

# CONSIGNES DE SÉCURITÉ

Lorsqu'un appareil électrique est utilisé, il est important de toujours prendre des précautions de base pour réduire les risques d'incendie, de décharges électriques et de blessures, notamment :

- ① Lire toutes les instructions avant d'installer ou d'utiliser ce foyer électrique.
  - ② Le foyer devient chaud lorsqu'il est en marche. Pour éviter les brûlures, ne pas toucher les surfaces chaudes. La bordure autour de la bouche de chaleur devient chaude lorsque les éléments chauffent.
  - ⚠ DANGER :** Dans certaines conditions, des températures anormalement élevées peuvent être générées. Ne pas couvrir ni obstruer partiellement ou complètement la partie frontale de cet appareil de chauffage.
  - ③ Faire preuve d'une grande prudence lorsque l'appareil de chauffage est utilisé par des enfants ou des personnes handicapées, s'il est en marche à proximité d'eux, ou s'il est en marche et laissé sans surveillance.
  - ④ Toujours éteindre le foyer lorsqu'il n'est pas utilisé.
  - ⑤ Ne pas utiliser le foyer suite à une défaillance, une chute, ou autre endommagement. Débrancher le foyer à partir du panneau principal et le faire inspecter par un électricien réputé.
  - ⑥ Ne pas utiliser si le cordon est endommagé, si l'appareil a fait défaillance ou si le radiateur est tombé ou est endommagé de quelque manière que ce soit, contacter le service technique de Glen Dimplex Americas au 1-888-346-7539.
  - ⑦ Ne pas utiliser à l'extérieur.
  - ⑧ Ne jamais installer le foyer à un endroit où il est susceptible de tomber dans une baignoire ou dans tout autre réservoir d'eau.
  - ⑨ Pour débrancher le foyer, l'éteindre à partir des commandes, puis couper le circuit au panneau principal.
  - ⑩ Ne pas introduire ou permettre l'introduction de corps étrangers dans la prise d'air de ventilation ou la bouche de sortie d'air, car cela peut occasionner des décharges électriques, provoquer un incendie ou endommager le foyer.
  - ⑪ Pour éviter un incendie, ne pas obstruer les entrées ou la sortie d'air d'aucune façon.
  - ⑫ Tous les appareils de chauffage électriques contiennent des pièces qui chauffent et qui peuvent produire un arc électrique ou des étincelles. Ne pas faire fonctionner le foyer dans des endroits où de l'essence, de la peinture ou d'autres produits inflammables sont utilisés ou entreposés.
  - ⑬ Ne pas modifier ce foyer. L'utiliser seulement de la manière décrite dans ce manuel. Tout autre usage peut provoquer un incendie, une décharge électrique ou des blessures.
  - ⑭ Toujours faire appel à un électricien certifié si de nouveaux circuits ou prises sont nécessaires.
  - ⑮ Toujours utiliser des prises correctement mises à la terre, munies d'un fusible et polarisées.
  - ⑯ Fermer toute source d'alimentation électrique du foyer avant de le nettoyer, de le réparer ou de le déplacer.
  - ⑰ Pendant le transport ou l'entreposage du foyer, le conserver dans un endroit sec et à l'abri de vibrations excessives, et le ranger de façon à éviter qu'il ne s'endommage.
  - ⑱ Un nettoyage et un entretien réguliers sont nécessaires pour assurer un fonctionnement sûr et correct.
- ! NOTE :** Les changements ou les modifications n'ayant pas fait l'objet d'une approbation expresse de la partie responsable de la conformité auront pour effet d'annuler le droit d'utilisation de l'appareil par l'utilisateur.

## CONSERVER CES INSTRUCTIONS



**MISE EN GARDE**  
RISQUE DE DÉCHARGES ÉLECTRIQUES  
NE PAS OUVRIR  
AUCUNE PIÈCE DONT L'ENTRETIEN PEUT ÊTRE EFFECTUÉ  
PAR L'UTILISATEUR NE SE TROUVE À L'INTÉRIEUR





# CONSIGNES DE SÉCURITÉ

---

## Conformité à la FCC

** MISE EN GARDE :** Cet appareil a été testé et jugé conforme aux limites autorisées pour un dispositif numérique de classe B, en vertu de la partie 15 des règlements de la FCC. Ces limites visent à offrir une protection raisonnable contre les interférences nuisibles dans une installation résidentielle. Cet appareil génère, utilise et peut émettre de l'énergie radioélectrique. S'il n'est pas installé et utilisé selon les instructions, il peut causer des interférences nuisibles à la réception des signaux de radio ou de télévision, ce qui peut être vérifié en mettant le commutateur de l'appareil en position de marche, puis d'arrêt. Nous recommandons à l'utilisateur de tenter d'éliminer les interférences à l'aide d'une ou de plusieurs des mesures suivantes :

- Changer l'orientation ou l'emplacement de l'antenne réceptrice.
- Augmenter la distance entre l'appareil et le récepteur.
- Brancher l'appareil dans une prise sur un circuit autre que celui où le récepteur est branché.
- Consulter le détaillant ou un technicien radio/télévision expérimenté pour obtenir de l'aide.

L'appareil est conforme à la partie 15 des règlements de la FCC. L'utilisation de l'appareil est assujettie aux deux conditions suivantes : (1) L'appareil ne doit pas causer d'interférences nuisibles. (2) L'appareil doit accepter toute interférence captée, y compris les interférences susceptibles de causer un fonctionnement indésirable.

** MISE EN GARDE DE LA FCC :** Les changements ou les modifications n'ayant pas fait l'objet d'une approbation expresse de la partie responsable de la conformité auront pour effet d'annuler le droit d'utilisation de l'appareil par l'utilisateur.

** AVERTISSEMENT :** Ce produit peut vous exposer à des agents chimiques, y compris le nickel identifié par l'État de Californie comme pouvant causer le cancer. Pour de plus amples informations, prière de consulter [www.P65Warnings.ca.gov](http://www.P65Warnings.ca.gov)

## Conventions utilisées dans ce manuel :

**! NOTE :** Marches à suivre et techniques considérées suffisamment importantes pour qu'on les souligne.

** MISE EN GARDE :** Marches à suivre et techniques dont le non-respect pourrait causer des dommages matériels.

** AVERTISSEMENT :** Marches à suivre et techniques qui, si elles ne sont pas bien respectées, exposeront l'utilisateur à des risques d'incendie, de blessure grave ou de décès.

# Spécifications techniques

## Caractéristiques électriques

Tension : 120 V (3-fils) ou 240 V (4-fils)

Puissance :

Modèle	120 V	240 V	Sans chauffage (120 V)
OLF46-AM	1220 W	1920 W	520 W
OLF66-AM	1480 W	2180 W	760 W
OLF86-AM	1020 W (voir note)	2400 W	1020 W

**! NOTE :** Lorsque le modèle OLF86-AM est connecté à 120 V, il n'y aura pas de chaleur, mais les fonctions de chauffage seront actives sur les commandes avec uniquement les ventilateurs en fonctionnement.

## Homologation UL

Numéro de dossier : E71416



Référence au modèle	
OLF46-AM	6911540100
OLF66-AM	6911540200
OLF86-AM	6911540300



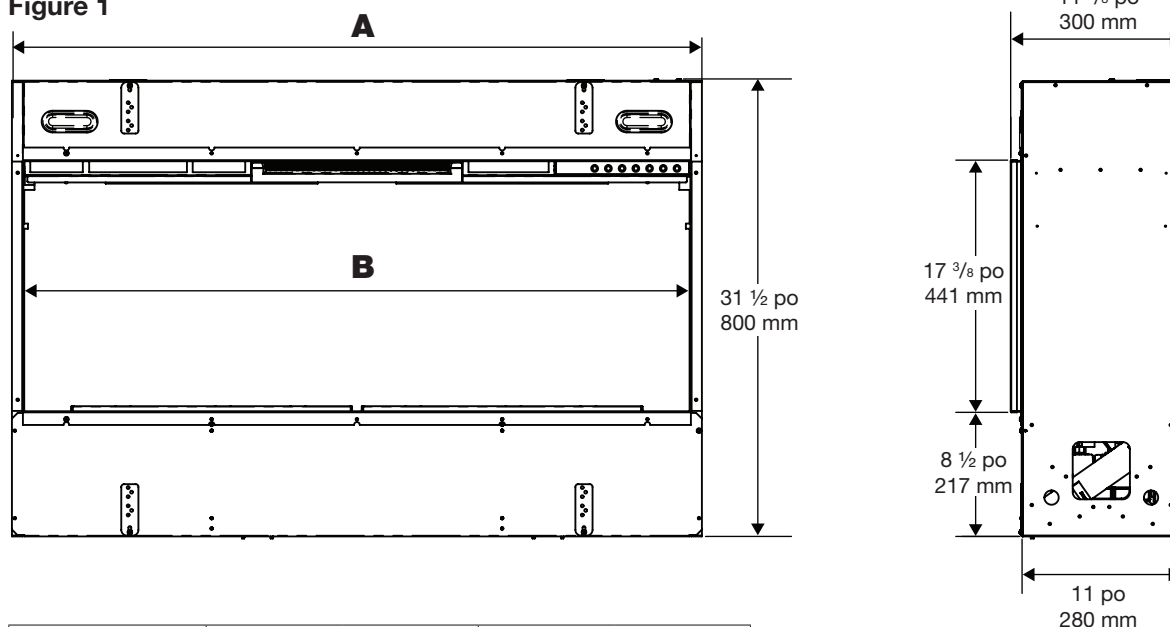

## Dimensions du produit

Figure 1



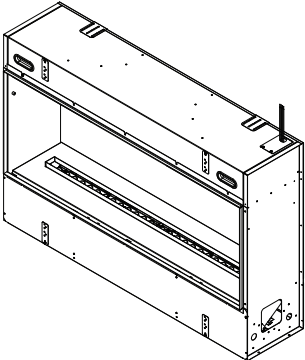
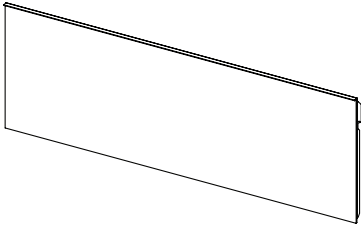

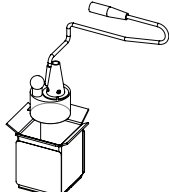
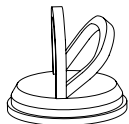

Modèle	A		B	
OLF46-AM	47 1/2 po	1206 mm	46 1/8 po	1170 mm
OLF66-AM	67 1/2 po	1714 mm	66 1/8 po	1678 mm
OLF86-AM	87 1/2 po	2222 mm	86 1/8 po	2186 mm

# Contenu de l'emballage

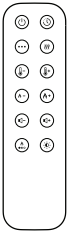
Image	Description	Quantité		
		OLF46-AM	OLF66-AM	OLF86-AM
	Foyer	1	1	1
	Vitre frontale	1	1	1
	Sac de petits cristaux en acrylique	2	3	4
	Cristaux en acrylique larges	1	1	2
	Cristaux en acrylique extra-larges	1	1	1
	Bois de grève	8	12	15
	Transducteur de recharge <i>Le conserver dans un endroit sûr pour une utilisation ultérieure.</i>	2	3	4
	Ventouse <i>Ne pas jeter la ventouse suite à l'installation. La conserver dans un endroit sûr, car elle sera utile lors de l'entretien du foyer.</i>	2	2	2

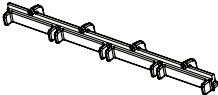
# Contenu de l'emballage

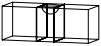
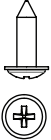
	<p>Télécommande <i>Comprend deux piles 3 V</i></p>	1	1	1
	<p>Guide d'utilisation et d'installation</p>	1	1	1
	<p>Défecteurs de vapeur</p>	4	6	8
	<p>Défecteurs de flamme fendus</p>	6	9	12
	<p>Niveau à bulle</p>	1	1	1
	<p>Vis à bois de 1 po (2,5 cm)</p>	4	4	4

\*Le matériel inclus est sujet à changement

## Accessoires en option

Description	Numéro de pièce		
	OLF46-AM	OLF66-AM	OLF88-AM
<b>Quantité</b>	<b>2</b>	<b>3</b>	<b>4</b>
Grille d'entrée d'air <i>Grille d'entrée d'air accessoire pour les entrées d'air frais.</i>	X-00275	X-00275	X-00275

\*Pour toute question, veuillez communiquer avec votre détaillant Dimplex.



## Emplacement

! **NOTE** : Il est recommandé d'installer le bas du foyer à une distance de 5 po (13 cm) à 50 po (127 cm) du sol afin d'obtenir une vue optimale de la flamme. (Figure 2)

### Installation dans une salle de bain

Si le foyer est installé dans une salle de bain, il doit être protégé par une prise à disjoncteur de fuite à la terre. Si une prise est utilisée, elle doit être facilement accessible.

Cet appareil électrique n'est PAS étanche. Pour éviter les décharges électriques, il doit être installé de manière à empêcher que de l'eau pénètre ou s'éloigne de la douche, de la baignoire, etc. Ne jamais installer le foyer à un endroit où il est susceptible de tomber dans une baignoire ou dans tout autre réservoir d'eau.

### Recommandations d'installation pour les objets surplombants

Pour les objets surplombants sensibles à la température, comme un téléviseur, un manteau de foyer ou une œuvre d'art, toujours suivre les recommandations relatives à l'installation au-dessus d'un appareil de chauffage fournies par le fabricant.

Figure 2

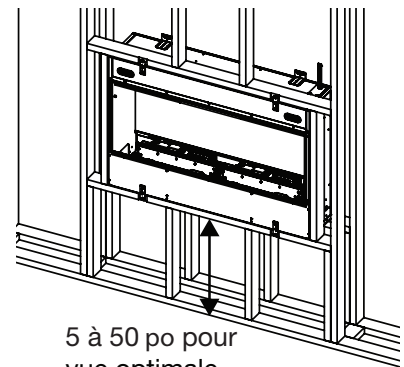

5 à 50 po pour  
vue optimale

## Entrées d'air

**⚠ MISE EN GARDE :** L'absence d'une entrée d'air entraînera une mauvaise performance de la flamme et endommagera le foyer.

Une entrée d'air est nécessaire. L'entrée d'air doit permettre au débit d'air d'atteindre le dessous de l'appareil. Cela devra être pris en compte dans l'installation de la charpente et des cloisons sèches. Voir le tableau ci-dessous pour les exigences d'entrée d'air pour chaque modèle. Voir la figure 3 pour des exemples d'incorporation d'entrées d'air frais dans l'installation.

Si l'entrée d'air est dissimulée à l'aide d'une grille, la zone couverte doit être compensée par une ouverture plus large.

Modèle	Aire requise pour l'entrée d'air	
OLF46-AM	80 po <sup>2</sup>	516 cm <sup>2</sup>
OLF66-AM	120 po <sup>2</sup>	774 cm <sup>2</sup>
OLF86-AM	160 po <sup>2</sup>	1032 cm <sup>2</sup>

Figure 3

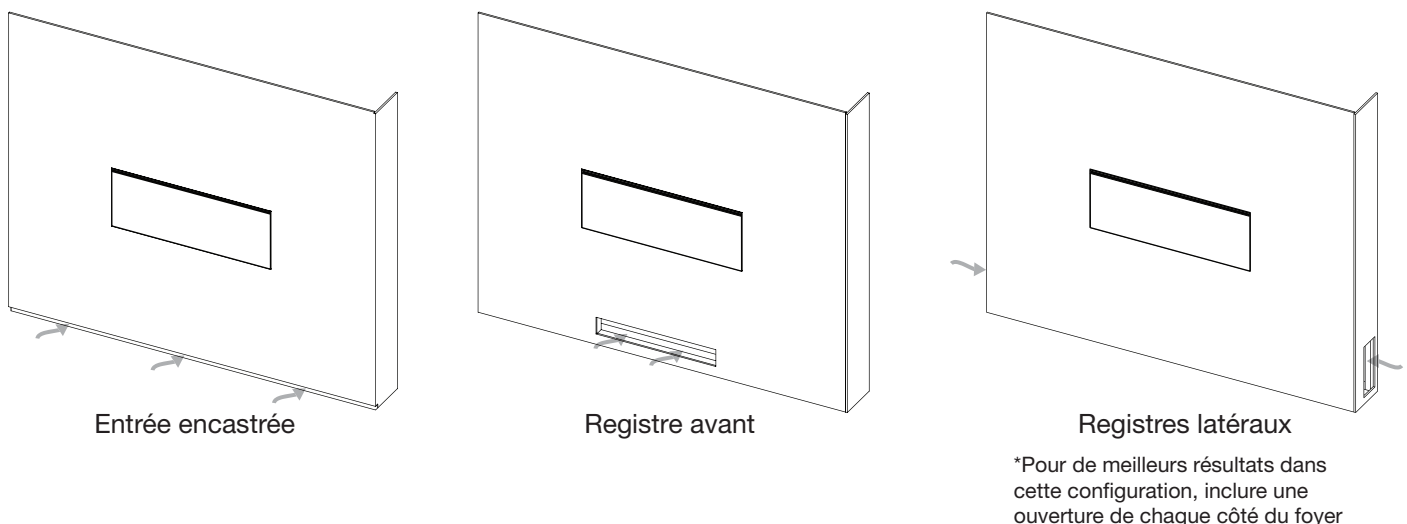

## Préparation du foyer pour l'installation

1. L'appareil est fourni avec des supports de montage attachés (Figure 4). Retirer les supports de montage avant l'installation. Ils devront être réinstallés lors de l'installation une fois la chambre de combustion placée dans la charpente.
2. Installer le cordon d'alimentation facultatif, au besoin, (OLFPLUG, vendu séparément) en suivant les instructions dans la section *Installation électrique* (page 14).
3. Pour la désactivation permanente du chauffage uniquement : suivre les instructions pour déconnecter la fonction de chauffage dans la section *Déconnexion du matériel de chauffage* (page 16).

Figure 4

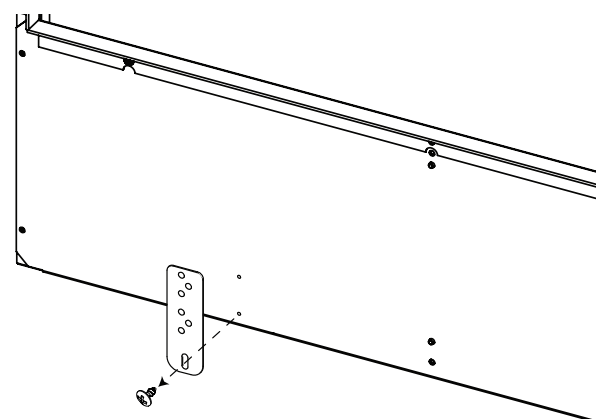

## Préparation de la charpente

1. Préparer une charpente en suivant les dimensions du tableau ci-dessous. Des ouvertures sous l'appareil sont nécessaires pour permettre au flux d'air d'atteindre le dessous de l'appareil. (Figure 6)

Modèle	Dimensions de la charpente			Ouverture de cloison sèche	
	Largeur (minimum) <b>A</b>	Hauteur <b>B</b>	Profondeur (minimum) <b>C</b>	Largeur <b>D*</b>	Hauteur <b>E*</b>
OLF46-AM	48 po 1219 mm	32 ½ po 826 mm	12 po 305 mm	46 ¾ po 1174 mm	17 ½ po 445 mm
OLF66-AM	68 po 1727 mm			66 ¾ po 1682 mm	
OLF86-AM	88 po 2235 mm			86 ¾ po 2190 mm	

\* Permet un dégagement de 2 mm tout autour

**⚠ MISE EN GARDE :** Ce foyer n'est PAS porteur. Assurer que l'ouverture du foyer est encadrée de manière à ce que le poids des matériaux de construction n'appuie pas de pression sur le dessus du foyer.

**! NOTE :** Le câblage est effectué dans le coin supérieur droit arrière du foyer. L'alimentation en eau est effectuée dans le coin inférieur gauche du foyer. Planifier la charpente pour permettre d'acheminer le câble d'alimentation électrique et l'alimentation en eau vers leur emplacement respectif.

**! NOTE :** S'assurer que l'appareil est de niveau et qu'il affleure l'ossature.

Figure 5

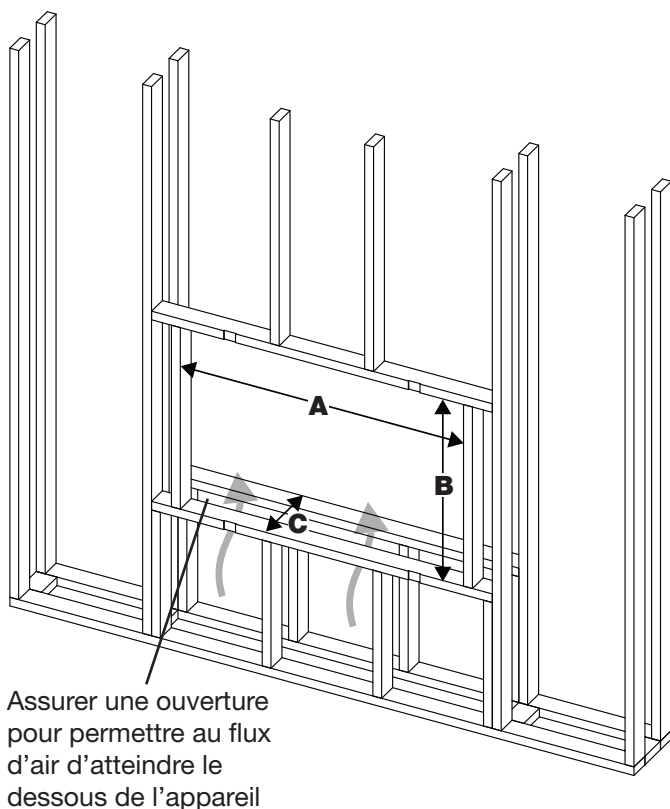
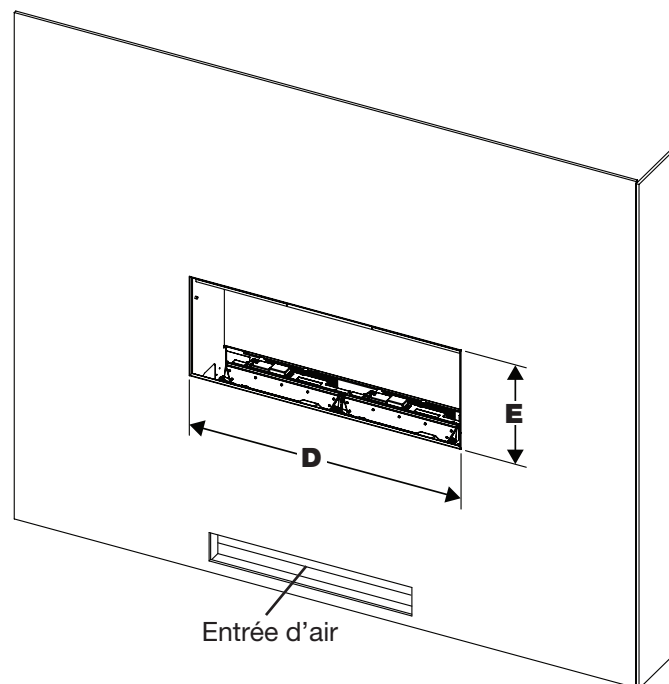

Figure 6



## Instructions d'installation

! **NOTE** : Il est recommandé que l'installation soit effectuée par deux personnes.

1. Suivre les instructions de la section *Préparation du foyer pour l'installation* (page 10) avant de commencer.
2. Préparer une charpente, en suivant les dimensions de la section *Préparation de la charpente* (page 11).

⚠ **MISE EN GARDE** : Assurer qu'il y a une entrée d'air qui permet que le flux d'air atteigne le dessous de l'appareil.

3. Placer le foyer dans l'ouverture de la charpente. Assurer que l'appareil est de niveau. Un niveau à bulle est fourni.
4. Fixer le foyer à la charpente à l'aide des supports de montage précédemment retirés. L'appareil doit être fixé au châssis avec les supports de montage.

! **NOTE** : Pour éviter le renflement de la surface finie, encocher la charpente pour permettre aux supports de montage d'être affleurés contre la charpente. (Figure 7)

5. Raccorder l'appareil à l'alimentation en eau en suivant les instructions de la section *Raccordement à l'alimentation en eau* (page 13).
6. Retirer la plaque de connexion (dans le coin arrière supérieur droit de l'appareil) en retirant les 2 vis de fixation. (Figure 8)
7. Installer un connecteur de câble (non inclus) adapté à une installation dans un trou de 7/8 po (22 mm) sur la plaque et faire passer le câble d'alimentation à travers le connecteur de câble.
8. Effectuer le câblage conformément aux instructions de la section *Installation électrique* (pages 14–15). Réinstaller la plaque de connexion après avoir terminé le câblage.
9. Finir le mur jusqu'à la garniture si une installation permanente est souhaitée. Une garniture amovible peut être utilisée si désiré pour couvrir l'ouverture de la charpente afin de permettre le retrait du foyer sans endommager le mur fini.

⚠ **MISE EN GARDE** : Vérifier que les entrées d'air sont présentes lors de l'installation finale (voir *Entrées d'air*, page 10).

! **NOTE** : Il est recommandé que toute l'installation et la finition des cloisons sèches soient terminées une fois que l'appareil est entièrement installé, inspecté et opérationnel.

10. Terminer l'installation en utilisant les matériaux de finition de votre choix.
11. Placer les ornements et installer la vitre frontale.
12. Appuyez sur la touche standby de la télécommande pour initialiser la télécommande.

Figure 7

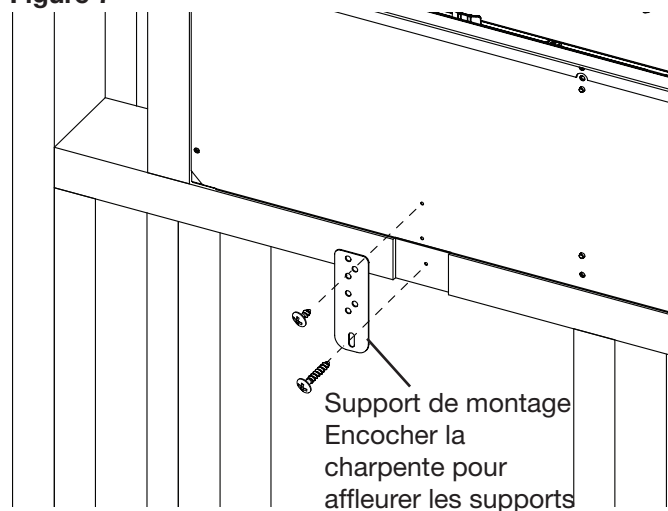
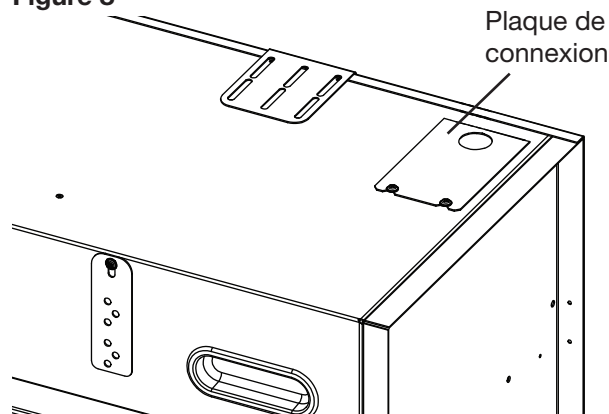

Figure 8



## Raccordement à l'alimentation en eau

**⚠ MISE EN GARDE :** Assurer que tous les raccordements de plomberie répondent aux exigences du code de plomberie local. Assurer que l'emplacement de la connexion de plomberie permet un accès facile pour permettre l'arrêt lors de l'entretien régulier.

### Qualité d'eau

L'eau du robinet normale peut être utilisée dans l'Opti-myst®. Dans les zones où l'eau est dure, un adoucisseur d'eau est recommandé et un nettoyage et un entretien plus fréquents peuvent être nécessaires. L'eau non filtrée provenant d'un puits ou d'un autre approvisionnement non surveillé n'est pas recommandée. Le produit est fourni avec un filtre à mailles en ligne pour aider à éliminer les contaminants et prolonger la durée de vie du produit.

### Instructions de plomberie

Les appareils sont conçus pour être raccordés en se connectant à une source d'eau à l'aide d'un tube de diamètre extérieur standard de 1/4 po (6,4 mm). Un kit d'accessoires de plomberie CDFIPLUMB-KIT, conçu pour être utilisé avec des tuyaux en cuivre, est disponible auprès de votre revendeur Dimplex.

1. Préparer une conduite d'eau froide à proximité de l'emplacement d'installation souhaité du foyer. Assurer que l'emplacement de la connexion de plomberie permet un accès facile pour permettre l'arrêt lors de l'entretien régulier.

**! NOTE :** Une fois les nouveaux raccordements de plomberie terminés, vérifier que les conduites sont rincées pour éviter que des débris ne pénètrent dans l'appareil.

2. Soulever le plateau à ornements le mettre de côté.

3. Connecter la conduite d'eau, réduite à un tube de 1/4 po, à la vanne principale située dans le coin inférieur gauche de l'appareil. (Figure 9)

**⚠ MISE EN GARDE :** Couper l'extrémité du tube d'équerre pour éviter les fuites.

4. Connecter le tuyau d'alimentation en eau à la vanne d'eau principale en retirant la bague de verrouillage et en insérant le tuyau de manière à ce qu'il soit complètement inséré (environ 1/2 po [12 mm]). Réinstaller la bague de verrouillage.

5. Terminer les étapes d'installation électrique avant d'ouvrir la vanne d'eau principale.

6. Un amorçage (pré-remplissage d'eau) est nécessaire. Consulter Amorçage du réservoir d'eau à la page 22.

Figure 9

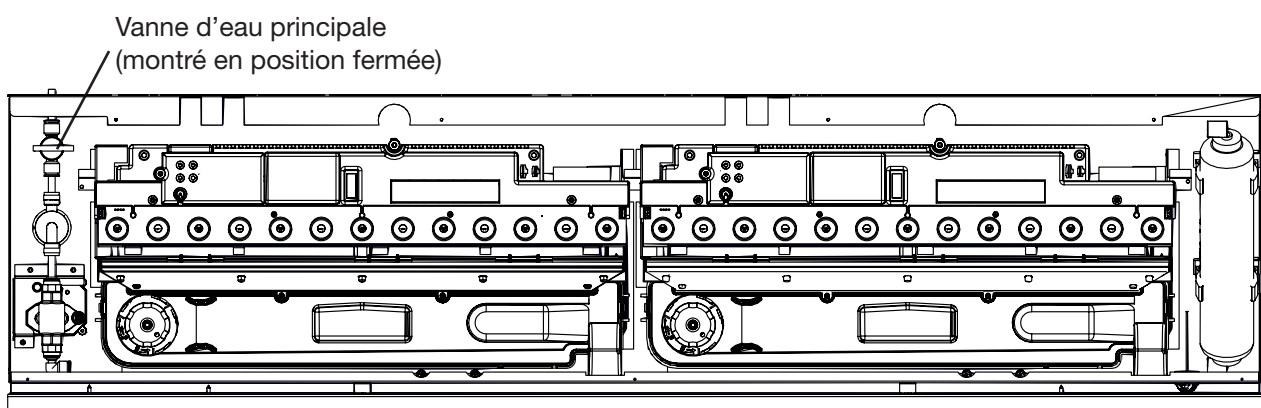

### Bidons d'eau remplissables

**! NOTE :** Non recommandé pour les applications à usage fréquent.

Si un raccordement direct à une alimentation en eau n'est pas possible, le réservoir peut être rempli manuellement à l'aide de bidons remplissables Opti-Myst (9601350100RP) (non fourni) qui peuvent être achetés sur [www.dimplex.com/replacement\\_parts](http://www.dimplex.com/replacement_parts). Un contenant sera nécessaire pour chaque module de flamme dans le foyer. Une recharge fournira jusqu'à 6 heures de fonctionnement de la flamme. La vitre avant et le plateau de support devront être retirés chaque fois que les contenants doivent être remplis.

## Installation électrique

### **⚠ AVERTISSEMENT :**

L'installation du foyer électrique doit être conforme aux codes de l'électricité locaux et/ou nationaux applicables et aux exigences des services publics..

Utiliser le câblage approprié aux codes de l'électricité locaux et nationaux et conforme à la consommation énergétique.

**⚠ MISE EN GARDE :** Un circuit dédié de 15 A relié à un fusible adéquat est recommandé, avec une tension nominale appropriée (120 V, 240 V). Un circuit dédié sera nécessaire si, après l'installation, le disjoncteur se déclenche ou si le fusible saute régulièrement pendant le fonctionnement de l'appareil de chauffage. L'ajout d'appareils sur le même circuit risque de dépasser la puissance nominale du disjoncteur.

### Raccordement direct 120 V

**! NOTE :** Pour le OLF86-AM, la fonction de chauffage ne peut pas être utilisée lorsqu'il est alimenté en 120 V.

1. Raccorder le fil noir L1 du foyer au fil de charge de l'alimentation principale avec un capuchon de connexion.
2. Raccorder le fil blanc N du foyer au fil neutre de l'alimentation principale avec un capuchon de connexion.
3. Raccorder le fil de mise à la terre vert G du foyer au fil de mise à la terre de l'alimentation principale avec un capuchon de connexion ou relier le fil de mise à la terre au panneau à l'aide de la vis fournie, en insérant le fil entre la vis et la rondelle de blocage, et serrer.
4. S'assurer que tous les raccords sont bien serrés.

Figure 10

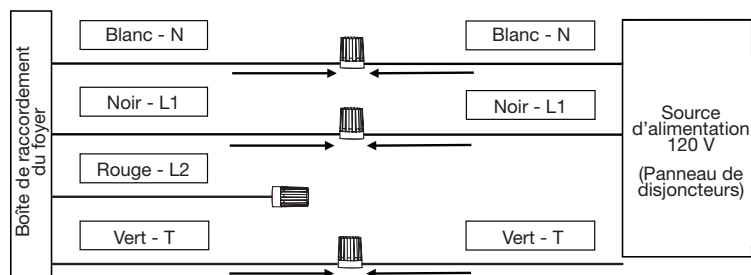



# Installation

## Raccordement direct 240 V

Un câble d'alimentation à 4 fils de 240 V (L1, L2, neutre et terre) est requis.

1. Raccorder le fil noir L1 du foyer au fil de charge de l'alimentation principale avec un capuchon de connexion.
2. Raccorder le fil jaune L2 du foyer au deuxième fil de charge de l'alimentation principale avec un capuchon de connexion.
3. Raccorder le fil blanc N du foyer au fil neutre de l'alimentation principale avec un capuchon de connexion.
4. Raccorder le fil de mise à la terre vert G du foyer au fil de mise à la terre de l'alimentation principale avec un capuchon de connexion ou relier le fil de mise à la terre au panneau à l'aide de la vis fournie, en insérant le fil entre la vis et la rondelle de blocage, et serrer.
5. S'assurer que tous les raccordements sont bien serrés.

Figure 11

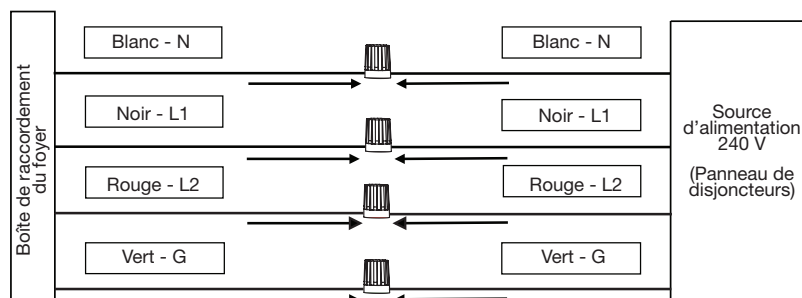

## Ensemble de prise accessoire (OLFPLUG, vendu séparément)

**⚠ AVERTISSEMENT :** Le cordon d'alimentation facultatif ne convient qu'aux installations de 120 V.

1. Retirer les trois vis de la plaque de protection des composants électriques.
2. Raccorder le fil L noir de l'appareil au fil noir de l'ensemble de prise.
3. Raccorder le fil N blanc du foyer au fil blanc de l'ensemble de prise.
4. Raccorder le fil G vert du foyer au fil vert de l'ensemble de prise.
5. S'assurer que tous les raccords sont serrés.
6. Fixer en place la plaque de protection préinstallée du cordon d'alimentation à l'aide des vis retirées lors du retrait de la plaque de protection des composants électriques. La plaque de protection des composants électriques précédemment retirée peut être mise au rebut.

**⚠ AVERTISSEMENT :** Cet appareil de chauffage n'est pas conçu pour être utilisé avec une rallonge. Brancher le cordon directement dans une prise de courant murale appropriée.

Figure 12

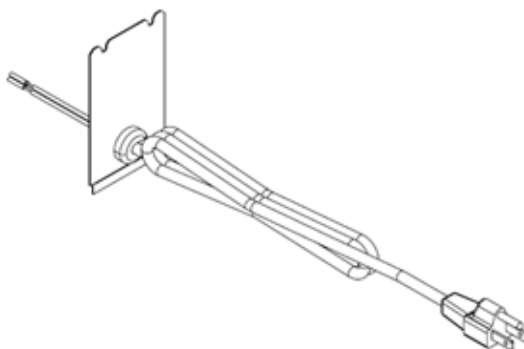

## Désactivation permanente du chauffage

L'appareil de chauffage du foyer peut être désactivé en permanence en retirant le cavalier électronique sur la carte de commande principale.

La déconnexion du chauffage désactivera de façon permanente la fonction de chauffage et le ventilateur. Suivre ces instructions UNIQUEMENT lorsqu'une installation sans chauffage est requise. La désactivation temporaire de l'appareil de chauffage peut être obtenue grâce aux commandes tactiles dissimulées. Voir « Désactivation du chauffage » dans la section *Utilisation* (page 20) pour obtenir des instructions.

Le ventilateur de recirculation et l'élément dans le module de flamme ne seront pas désactivés.

### Pour déconnecter le chauffage et le ventilateur de façon permanente :

1. Retirer les lumières DEL supérieures du côté droit et débrancher le fil.
2. Retirer le panneau supérieur droit. Abaisser soigneusement le panneau supérieur, qui est maintenu par des charnières au boîtier.
3. Localiser la carte de commande principale. L'emplacement du cavalier de déconnexion du matériel de chauffage porte l'étiquette « J2 ». (Figure 13)
4. Retirer le cavalier de déconnexion de l'appareil de chauffage.
5. Fixer le panneau supérieur.
6. Rebrancher le fil pour les lumières DEL supérieures et les fixer en place.

Figure 13

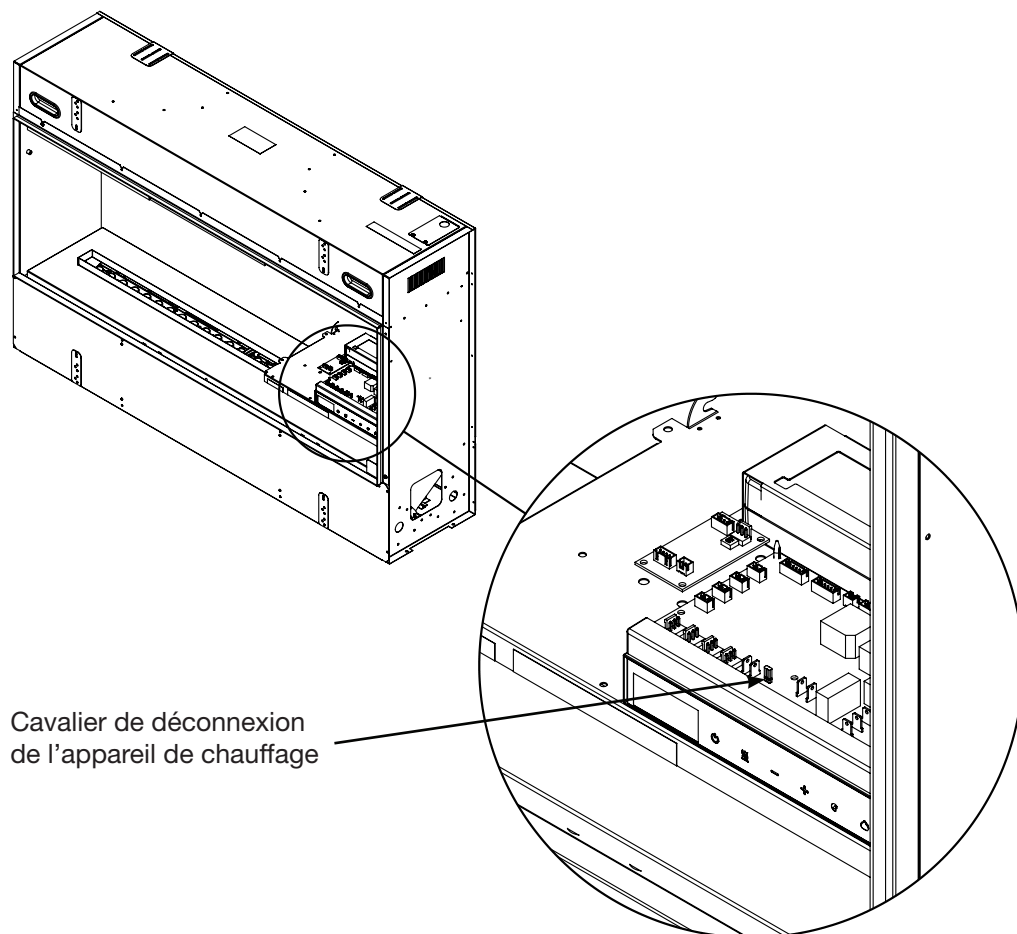

## Défecteurs de flamme

L'appareil est équipé de déflecteurs cassables et fendus pour créer une flamme personnalisée. L'appareil peut fonctionner avec ou sans les déflecteurs. Les déflecteurs créent un espacement qui permet de personnaliser l'apparence de la flamme.

Séparez les déflecteurs cassables en pliant la bande jusqu'à ce qu'elle se brise en 4 déflecteurs individuels. (Figure 15) Les déflecteurs à fente ne sont pas cassables. (Figure 16)

Pour insérer les déflecteurs, utilisez un tournevis pour ouvrir avec précaution la fente de sortie de la flamme sur le couvercle supérieur. (Figure 14) Installez le déflecteur en plaçant le côté avec les deux languettes vers le bas, et en l'insérant de manière à ce que la lèvre du couvercle supérieur passe par-dessus le déflecteur.

Placez les déflecteurs en travers de la fente de sortie de flamme comme vous le souhaitez pour créer l'apparence de flamme désirée.

Trois déflecteurs à fentes sont nécessaires pour couvrir chaque fente de sortie de flamme.

## Disposition des ornements

1. Installer le plateau à ornement avec le côté incliné de la fente vers l'arrière du foyer. (Figure 17)
2. Disperser uniformément les plus petits cristaux pour couvrir entièrement le lit de braises.
3. Placer le bois flotté sur les cristaux.
4. Placer les cristaux larges et extralarges comme souhaité sur les plus petits cristaux et à côté du bois de grève.

**! NOTE :** Il n'est pas recommandé de positionner les morceaux de bois flotté à travers la fente de sortie de flamme. Si cette configuration est souhaitée, utiliser les déflecteurs fournis pour bloquer la vapeur sous la/ les bûche(s) afin d'éviter la condensation.

Il est possible d'utiliser des ornements personnalisés pour décorer votre foyer. Les ornements personnalisés doivent entrer facilement sans rayer la vitre et sans faire courber le lit de braises, et ne doit pas être composés de sable ou de liquide, ce qui pourrait nuire à la sécurité du foyer.

Figure 14

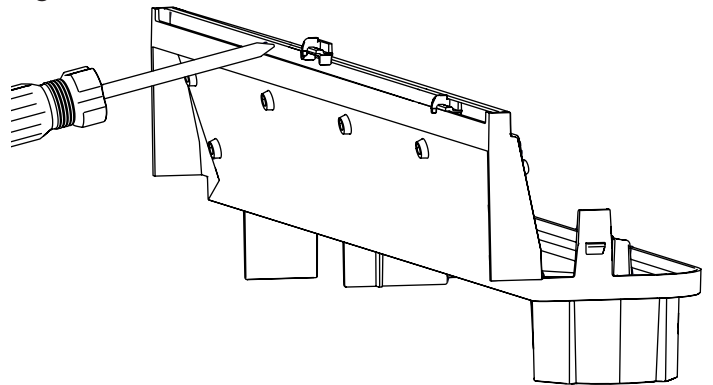

Figure 15

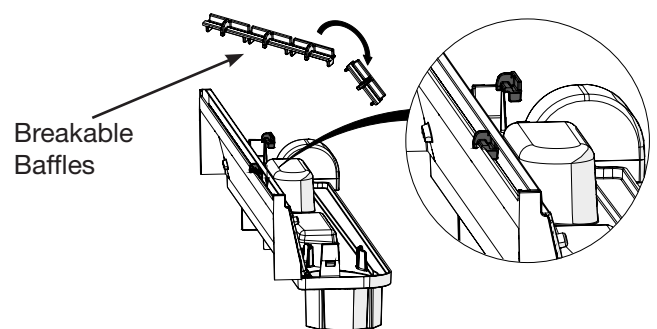

Figure 16

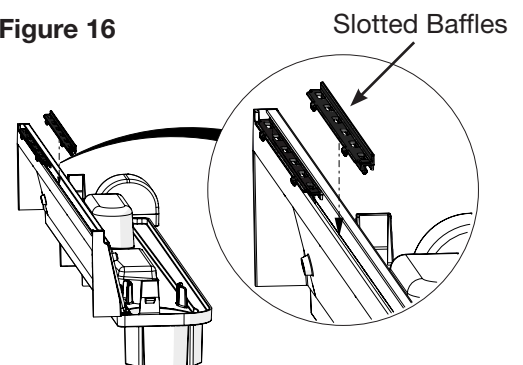
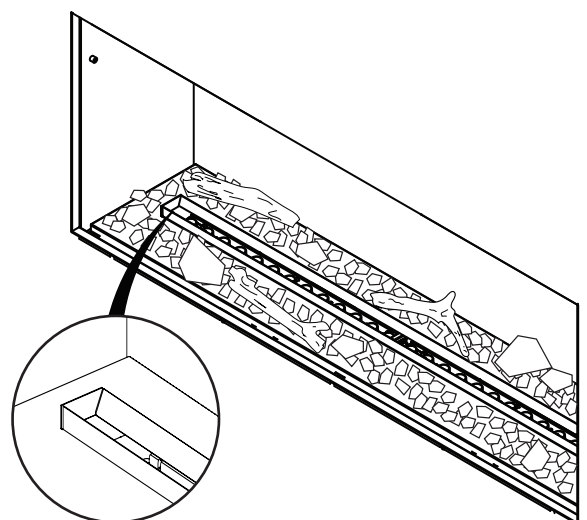

Figure 17



## Installation de la vitre frontale

! **NOTE** : Deux personnes sont nécessaires pour l'installation de la vitre frontale.

! **NOTE**: Mettez l'interrupteur en marche avant d'installer la vitre frontale. L'interrupteur est situé en haut à droite à l'intérieur du foyer.

1. Veiller à ce qu'il n'y ait pas de débris ou de traces de doigts sur le côté intérieur de la vitre frontale avant de commencer l'installation.
2. Placer la ventouse fournie sur le côté extérieur de la vitre frontale. S'assurer que la ventouse est fixée solidement.
3. À l'aide de la ventouse, soulever la vitre et la placer directement devant le plateau à ornements à un léger angle.
4. Soulever légèrement la vitre avant pour accrocher la vitre avant sur les montants de chaque côté du foyer. (Figure 18)

! **NOTE** : Lorsqu'elle est installée correctement, la vitre avant ne doit pas obstruer les commandes tactiles cachées.

5. Retirer la ventouse et nettoyer les empreintes digitales ou les débris de la vitre avec un nettoyant pour vitres non abrasif.

! **NOTE** : Ne pas jeter la ventouse suite à l'installation. La conserver dans un endroit sûr, car elle sera utile lors de l'entretien du foyer.

Figure 18

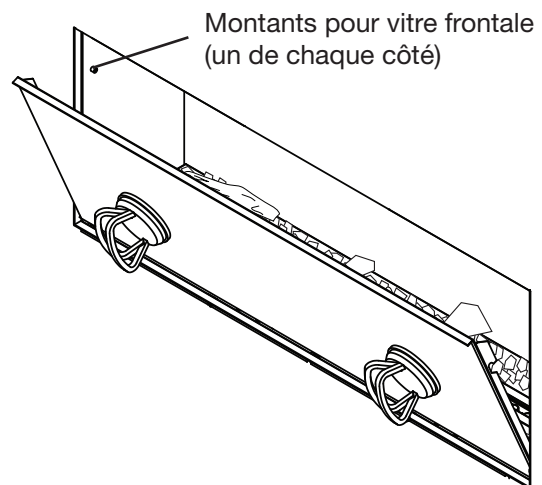

## Fonctionnement général

**⚠ AVERTISSEMENT :** Ce foyer électrique doit être correctement installé avant d'être utilisé.

Ce foyer utilise la technologie ComfortSaver<sup>MC</sup>, qui ajuste automatiquement la vitesse du ventilateur et la puissance du radiateur pour correspondre en toute sécurité et avec précision aux exigences de la pièce en fonction du réglage du thermostat.

**! NOTE :** L'élément retient la chaleur après l'arrêt. Lorsque le chauffage est éteint, il y a une période de refroidissement de 30 secondes avant que le ventilateur ne s'arrête complètement.

**! NOTE :** Après une panne de courant l'appareil sera en mode veille et retiendra les réglages définis précédemment.

### Interrupteur

L'interrupteur d'alimentation principal (Marche/Arrêt) est situé derrière la vitre avant dans le coin supérieur droit à l'intérieur du foyer.

### Commandes tactiles dissimulées

Les commandes tactiles dissimulées sont situées à droite dans le haut du foyer. (Figure 19)

Pour activer les commandes, toucher la zone à côté de l'écran. Après 20 secondes d'inactivité, les commandes reviennent à l'état masqué.

**! NOTE :** En mode veille, le  reste allumé.

### Télécommande

Le foyer est livré avec une télécommande Bluetooth multifonction. (Figure 20)

### Application mobile

Le foyer peut être contrôlé à l'aide de l'application Flame connect pour appareils mobiles. Pour obtenir des renseignements à jour sur l'application, visiter la page [www.dimplex.com/fcapp](http://www.dimplex.com/fcapp).

**! NOTE :** Le foyer ne fonctionnera pas avec la télécommande fournie lorsque l'application est ouverte sur un appareil mobile jumelé. Un voyant bleu s'allumera sur l'affichage du foyer lorsque l'application est utilisé.

Figure 19

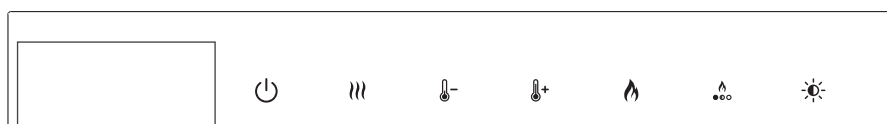
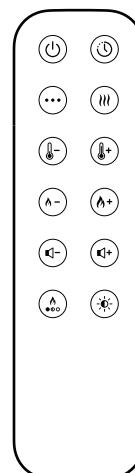























Figure 20

















# Utilisation

	Veille	Appuyer sur  pour allumer l'appareil ou pour le mettre en mode veille. Il y a un bref délai après avoir appuyé sur  avant que l'appareil ne s'allume. Lorsque l'appareil est allumé, il y a une séquence de préchauffage de 3 minutes avant que l'effet de flamme ne commence.
	Chauffage	Appuyer sur  pour activer ou désactiver la fonction de chauffage. Lorsque le chauffage est allumé, la température réglée clignote brièvement ( <b>##5T</b> ), suivi de la température ambiante de la pièce. Lorsque le chauffage est éteint, le ventilateur continue de fonctionner pendant 30 secondes supplémentaires pour dissiper la chaleur résiduelle.
	Désactivation du chauffage	Appuyer simultanément sur les touches  et  pendant trois secondes pour désactiver ou activer la fonction de chauffage. Cette action doit être effectuée au moyen des <b>commandes tactiles dissimulées</b> . Lorsque le chauffage est désactivé et que l'utilisateur appuie sur  , <b>OFF</b> s'affiche à l'écran.
	Augmentation de la température	Appuyer sur  pour augmenter le réglage de la température. La température peut être réglée entre 15 °C et 30 °C (59 °F à 86 °F).
	Diminution de la température	Appuyer sur  pour diminuer le réglage de la température.
	Affichage de la température (°C ↔ °F)	Appuyer simultanément sur les touches  et  pendant trois secondes pour changer l'unité de température affichée. Cette action doit être effectuée au moyen des <b>commandes tactiles dissimulées</b> .
	Intensité de la flamme	Appuyer plusieurs fois sur  pour ajuster le réglage de l'intensité de la flamme. L'affichage indique <b>LOW</b> (faible), <b>MED</b> (moyen) or <b>HIGH</b> (élevé). <b>! NOTE :</b> Attendre 15 minutes de fonctionnement avant de régler l'intensité de la flamme.
	Boost du ventilateur d'extraction	Le boost du ventilateur d'extraction réduit l'excès de buée pouvant apparaître dans le foyer. Appuyer sur  pendant 5 secondes pour activer le boost du ventilateur d'extraction. Une fois terminé, la flamme reprendra sur le réglage faible. Cette action doit être effectuée au moyen des <b>commandes tactiles dissimulées</b> .
	Ambiances et thèmes de flamme	Appuyer plusieurs fois sur  pour faire défiler les huit Ambiances et thèmes de flamme : 1 - Flamme naturelle 2 - Bleu 3 - Violet 4 - Rouge 5 - Bleu vert 6 - Mode Prism - le lit de braises et l'éclairage supérieur alternent entre les couleurs 7 - Kaléidoscope - le lit de braises et l'éclairage supérieur alternent entre les couleurs à différentes vitesses 8 - Personnalisé (application requise)
	Luminosité	Appuyer plusieurs fois sur  pour alterner entre les modes de luminosité : 1 - Luminosité niveau 1 2 - Luminosité niveau 2 3 - Luminosité niveau 3 4 - Luminosité niveau 4 5 - Luminosité niveau 5 6 - Effet pulsant



# Utilisation

## Fonctions supplémentaires à partir de la télécommande

	Minuterie	<p>Appuyer plusieurs fois sur  jusqu'à ce que le nombre d'heures souhaité pour la minuterie soit affiché. Lorsque cette fonction est active, le foyer s'éteint après une durée prédéterminée. La minuterie peut être réglée pour des plages de temps allant de 30 minutes (<i>0.5Hr</i> sera affiché à l'écran) à 8 heures, par intervalles de 30 minutes.</p> <p>Pour désactiver la minuterie, appuyer sur  à plusieurs reprises jusqu'à ce que <i>OFF</i> soit affiché à l'écran.</p> <p>Lorsque la minuterie est active, appuyer sur la touche de la minuterie pour afficher le temps résiduel.</p>
	Mode de chauffage	<p>Appuyer plusieurs fois sur <b>•••</b> pour alterner entre les quatre modes de chauffage :</p> <p><b>Normal</b> : Le chauffage s'ajustera automatiquement pour atteindre et maintenir la température définie.</p> <p><b>Mode Éco</b> : Le chauffage fonctionnera à puissance réduite pour économiser de l'énergie.</p> <p><b>Mode Boost</b> : Le chauffage fonctionnera à la puissance maximale pendant une période prédéterminée, puis reviendra au mode de chauffage normal. <i>5T1</i> indique 5 minutes, <i>5T2</i> indique 10 minutes et <i>5T3</i> indique 15 minutes.</p> <p><b>Protection contre le gel</b> : L'appareil de chauffage maintient la température ambiante à 7 ° C (45 ° F). Pour indiquer ce mode, les DELs supérieurs sont bleus et l'afficheur indique <i>-FP-</i> en permanence. L'effet de flamme ne peut pas être activé dans ce mode.</p> <p><b>Ventilateur</b> : Le ventilateur fonctionne sans chaleur pour faire circuler l'air dans la pièce.</p>
	Augmentation de l'intensité de la flamme	Appuyer sur  pour augmenter le réglage de l'intensité de la flamme à <i>MED</i> (moyen) ou <i>HIGH</i> (élevé).
	Diminution de l'intensité de la flamme	Appuyer sur  pour diminuer le réglage de l'intensité de la flamme à <i>LOW</i> (faible) ou <i>MED</i> (moyen).
	Augmentation du volume	Appuyer plusieurs fois (ou maintenez enfoncé)  pour augmenter le niveau de volume de l'effet sonore de crépitement.
	Diminution du volume	Appuyer plusieurs fois (ou maintenez enfoncé)  pour diminuer le niveau de volume de l'effet sonore de crépitement.
		<p>Le volume de l'effet sonore de crépitement peut être réglé pour désactiver le son et jusqu'au niveau 6.</p> <p>Appuyez sur  ou  pour afficher brièvement le réglage de volume actuel.</p>

## Réarmement du disjoncteur du circuit de la température



En cas de surchauffe de l'appareil de chauffage, un limiteur manuel éteindra l'appareil et il ne se rallumera pas sans être réinitialisé. Il peut être réinitialisé en éteignant l'appareil à partir de l'interrupteur d'alimentation principal ou sur le panneau de déconnexion principal et en attendant 10 minutes avant de rallumer l'appareil.

**⚠ MISE EN GARDE:** S'il est nécessaire de réarmer constamment l'appareil, le désactiver au panneau principal et communiquer avec le Service d'assistance technique au : 1 888 346-7539.

## Réinitialisation d'usine

Effectuer une réinitialisation d'usine restaurera tous les paramètres par défaut, déconnectera l'unité de l'application mobile si elle est connectée et supprimera tous les utilisateurs principaux et invités. Cela peut également aider à résoudre les problèmes de connexion à l'application Flame Connect.





Pour réinitialiser tous les paramètres par défaut :

1. Couper l'alimentation pendant 10 secondes à partir de l'interrupteur d'alimentation.
2. Remettre le courant. L'appareil commencera la séquence de préchauffage.
3. Une fois la séquence de préchauffage terminée, appuyer simultanément sur les touches  et  pendant dix secondes. Cette action doit être effectuée au moyen des **commandes tactiles dissimulées**.

## Amorçage du réservoir d'eau

L'appareil devra être amorcée avec de l'eau avant la première utilisation et chaque fois que les réservoirs sont complètement vidés (comme après le nettoyage ou l'entretien).

Une fois que l'appareil est connectée à l'alimentation en eau et en électricité, amorcer les réservoirs à l'aide des commandes tactiles dissimulées (**Figure 19**) en suivant ces étapes :

1. Vérifier que le robinet d'eau est ouvert. (**Figure 9, page 13**)
2. Mettre l'interrupteur d'alimentation en position de marche.
3. Lorsque l'appareil est en mode veille, appuyer sur  pendant 5 secondes. L'appareil restera en mode veille et l'icône d'intensité de la flamme () s'allumera.
4. Appuyer sur  pendant 3 secondes. L'affichage fera défiler le texte « *FILLING* » (remplissage) pendant la durée de l'amorçage. Une fois le remplissage terminé, l'affichage montre « *FULL* » (plein), l'icône  disparaîtra et 4 bips suivront. L'appareil reviendra en mode veille.
5. Pour démarrer l'appareil, appuyer sur  une fois. La séquence de préchauffage commencera.

## Remplacement de la pile de la télécommande

Pour remplacer les piles :

1. Retirer le couvercle de la batterie de la télécommande à l'aide du tournevis cruciforme.
2. Installer correctement une pile de 3 volts (CR2032 ou semblable) dans le compartiment à pile, assurant que le + soit orienté vers le haut.
3. Refermer le compartiment à piles à l'aide de la vis retirée précédemment.



La pile usagée doit être recyclée ou éliminée de façon adéquate. Vérifier auprès des autorités locales ou de votre détaillant s'ils peuvent vous donner des conseils en matière de recyclage dans votre région.

Figure 21

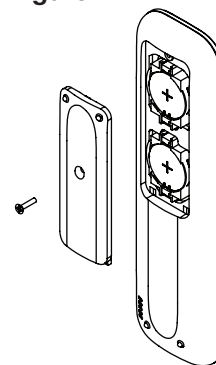

## Nettoyage

**⚠ AVERTISSEMENT :** Débrancher l'appareil et laisser refroidir l'appareil de chauffage avant tout entretien ou nettoyage afin de réduire le risque d'incendie, de décharges électriques ou de blessures.

**⚠ MISE EN GARDE :** L'appareil de chauffage ne doit pas être utilisé si de la poussière ou de la saleté se sont accumulées sur l'appareil. Cela pourrait entraîner une accumulation de chaleur qui pourrait à son tour causer des dommages. Pour cette raison, le foyer doit être inspecté régulièrement, selon ses conditions d'utilisation, et au moins une fois par année.

### Nettoyage des surfaces du foyer

Utiliser uniquement un chiffon humide pour nettoyer la vitre et les surfaces peintes du foyer. La face intérieure de la vitre peut parfois devenir trouble et nécessiter un nettoyage. Ne pas utiliser de nettoyeurs abrasifs.

### Nettoyage des composants

Il est nécessaire que le couvercle supérieur, le réservoir, le bidon d'eau (le cas échéant) et les transducteurs soient nettoyés régulièrement à l'eau et au savon, **au moins une fois par mois**. Un nettoyage plus fréquent peut être nécessaire en fonction de la qualité de l'eau.

**⚠ MISE EN GARDE :** Ne pas mettre de composants en plastique dans le lave-vaisselle.

Les filtres à air peuvent être retirés et rincés doucement à l'eau pour nettoyer et sécher sur une serviette avant de les réinstaller. Réinstaller le filtre de sorte que le côté noir du filtre soit face à l'arrière de l'appareil.

Figure 22

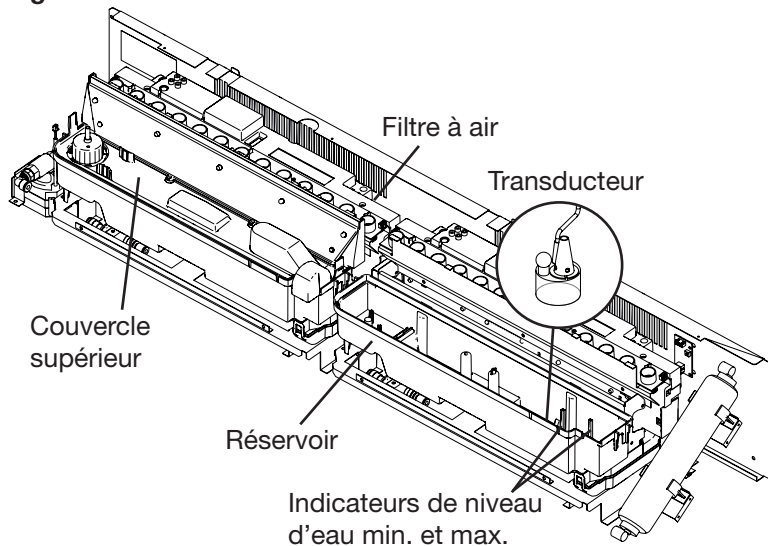

## Remplacement du transducteur

Après une utilisation prolongée, la capacité de l'appareil à produire de la vapeur peut être réduite. Si le nettoyage n'améliore pas les performances de l'effet de flamme, le remplacement du transducteur peut être nécessaire. Le foyer est livré avec des transducteurs de remplacement. Des transducteurs supplémentaires peuvent être achetés sur [www.dimplex.com/replacement\\_parts](http://www.dimplex.com/replacement_parts) (9601210100RP).







**! NOTE :** Pour retirer le transducteur, relâcher la languette de retenue dans le réservoir et retirer le transducteur.

## Entretien

À l'exception de l'installation et du nettoyage décrits dans ce manuel, un représentant de service agréé doit effectuer tout autre entretien.

# Dépannage

Pour obtenir d'autres renseignements relatifs au dépannage, consulter le guide d'entretien du modèle OLF, qui se trouve à l'adresse [www.dimplex.com/customer\\_support/technical\\_and\\_troubleshooting](http://www.dimplex.com/customer_support/technical_and_troubleshooting)

Problème	Affichage	Cause	Solution
Le foyer ne s'allume pas avec les commandes tactiles manuelles	S. O.	Fonctionnement normal	Il y a un bref délai suite à l'appui du 
		Aucune alimentation entrante	S'assurer que l'appareil est câblé correctement. Vérifier le tableau électrique. S'assurer que l'interrupteur est allumé.
		Erreur relative au commandes tactiles dissimulées	Consulter le guide d'entretien.
Le foyer ne s'allume pas avec la télécommande	S. O.	La pile de la télécommande est épuisée ou mal installée	Remplacer la pile de la télécommande. S'assurer que la pile est installée de façon à ce que le symbole + soit vers le haut.
	Voyant Bleu	L'application Flame Connect est ouverte sur un appareil mobile.	Fermer l'application Flame Connect sur tous les appareils mobiles pour permettre l'utilisation de la télécommande.
	S.O.	La télécommande n'est pas synchronisée avec le foyer.	Redémarrer l'appareil en coupant l'alimentation à l'aide de l'interrupteur d'alimentation ou du disjoncteur pendant 10 secondes avant de la rallumer. Appuyer sur n'importe quel bouton de la télécommande.
Le chauffage est allumé, mais il n'y a aucune chaleur	-##57-	La consigne de température est inférieure à la température ambiante.	Augmenter la consigne afin qu'elle soit supérieure à la température ambiante.
Le disjoncteur se déclenche ou le fusible saute lorsque le foyer est mis en marche	S. O.	La puissance nominale du disjoncteur est inadéquate.	Installer l'appareil sur un circuit dédié d'une tension minimale de 15 A.
La vitre s'embue	S.O.	Excès d'humidité	Utiliser le Boost du ventilateur d'extraction au besoin pour éliminer l'excès d'humidité à l'intérieur de l'appareil. (Consulter la p. 20)  Si la buée persiste, réduire l'intensité de la flamme.
L'effet de flamme n'est pas uniforme sur tous les modules	S. O.	Fonctionnement normal; une légère variation de l'épaisseur et de la hauteur de l'effet de flamme d'un module à l'autre est à prévoir.	Aucune action requise.
		Fonctionnement normal au démarrage.	Laisser l'appareil se réchauffer pendant 10 à 15 minutes afin que l'effet de flamme se stabilise.
		Le transducteur ne fonctionne pas de façon optimale.	Nettoyer les composants du module, y compris le transducteur. Si le problème persiste, remplacer le transducteur.
La chaleur ne s'allume pas		L'appareil de chauffage est désactivé.	Appuyer simultanément sur les touches  et  pendant trois secondes pour désactiver ou activer la fonction de chauffage.
		La fonction de chauffage a été désactivée en permanence.	Si une installation avec la fonction de chauffage est désirée, replacer le cavalier sur la carte de commande principale, le cas échéant, ou acheter une nouvelle carte de commande principale.
		Erreur relative à la thermistance ambiante CTN	Consulter le guide d'entretien.

# Dépannage

Problème	Affichage	Cause	Solution
La chaleur ne s'allume pas	Ⓛ 123	Erreur relative à la thermistance CTN à bord	Éteindre l'appareil à partir de l'interrupteur d'alimentation. Vérifier qu'il n'y a pas de blocage de l'échappement du radiateur. Laisser l'appareil refroidir pendant 30 minutes. Si l'erreur persiste, consulter le guide d'entretien.
	Ⓛ 133	Surchauffe de la carte de commande principale détectée	Éteindre l'appareil à partir de l'interrupteur d'alimentation. Laisser l'appareil refroidir pendant 30 minutes. Si l'erreur persiste, consulter le guide d'entretien.
	Ⓛ 134	Erreur relative au ventilateur de l'appareil de chauffage	Consulter le guide d'entretien.
L'effet de flamme ne démarre pas  Dans certains cas, l'écran affiche un code d'erreur suivi d'un X pour indiquer quel(s) réservoir(s) a/ont enregistré l'erreur. Par exemple, lorsqu'il y a trois modules de flamme et que celui du milieu est affecté, l'écran affichera le code d'erreur, suivi de _X_.	Ⓛ 144	Erreur relative au(x) ventilateur(s) extracteur(s).	Consulter le guide d'entretien.
	Ⓛ 145	Nombre incorrect de modules détectés.	Consulter le guide d'entretien.
	Ⓛ 151	Faible niveau d'eau dans l'un des réservoirs.	Redémarrer l'appareil en coupant l'alimentation à l'aide de l'interrupteur d'alimentation ou du disjoncteur pendant 10 secondes avant de la rallumer. Vérifier les connexions de plomberie. Si l'erreur persiste, consulter le guide d'entretien.
	Ⓛ 15b	Le temps de remplissage du réservoir a été dépassé.	Redémarrer l'appareil en coupant l'alimentation à l'aide de l'interrupteur d'alimentation ou du disjoncteur pendant 10 secondes avant de la rallumer. Vérifier la pression de l'eau et les raccordements de plomberie. Si l'erreur persiste, consulter le guide d'entretien.
	Ⓛ 157	Fuite possible dans l'appareil.	Inspecter les modules pour détecter d'éventuelles fuites. Si l'erreur persiste, consulter le guide d'entretien.
	Ⓛ 158	Un débordement a été détecté.	Inspecter les modules et retirer soigneusement l'excès d'eau. Consulter le guide d'entretien.
Erreur liée à l'application Flame Connect	Ⓛ 153	Les paramètres de la minuterie ne sont pas synchronisés avec l'application.	Ouvrir l'application sur un appareil mobile pour synchroniser les paramètres.

# Schémas de câblage

## OLF46-AM

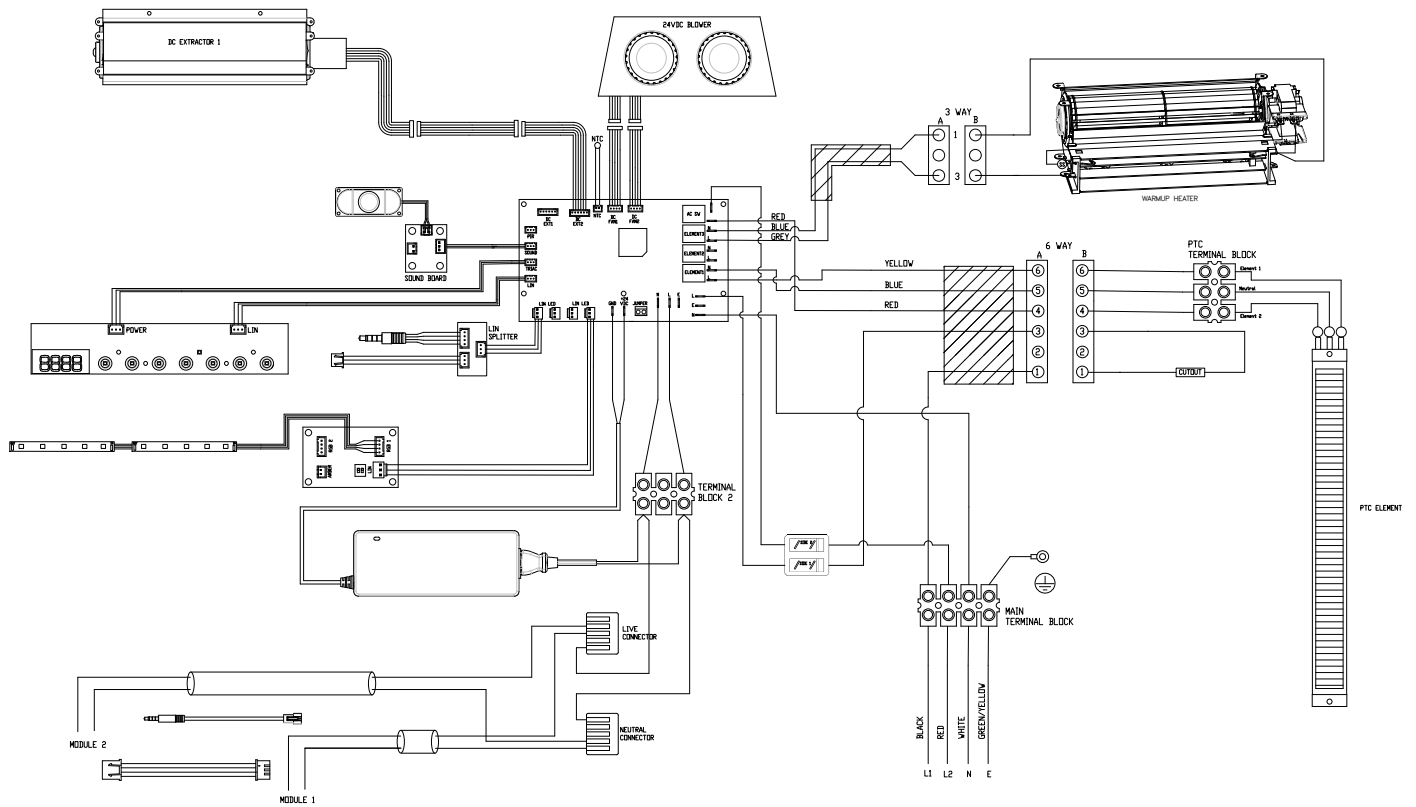

## OLF66-AM

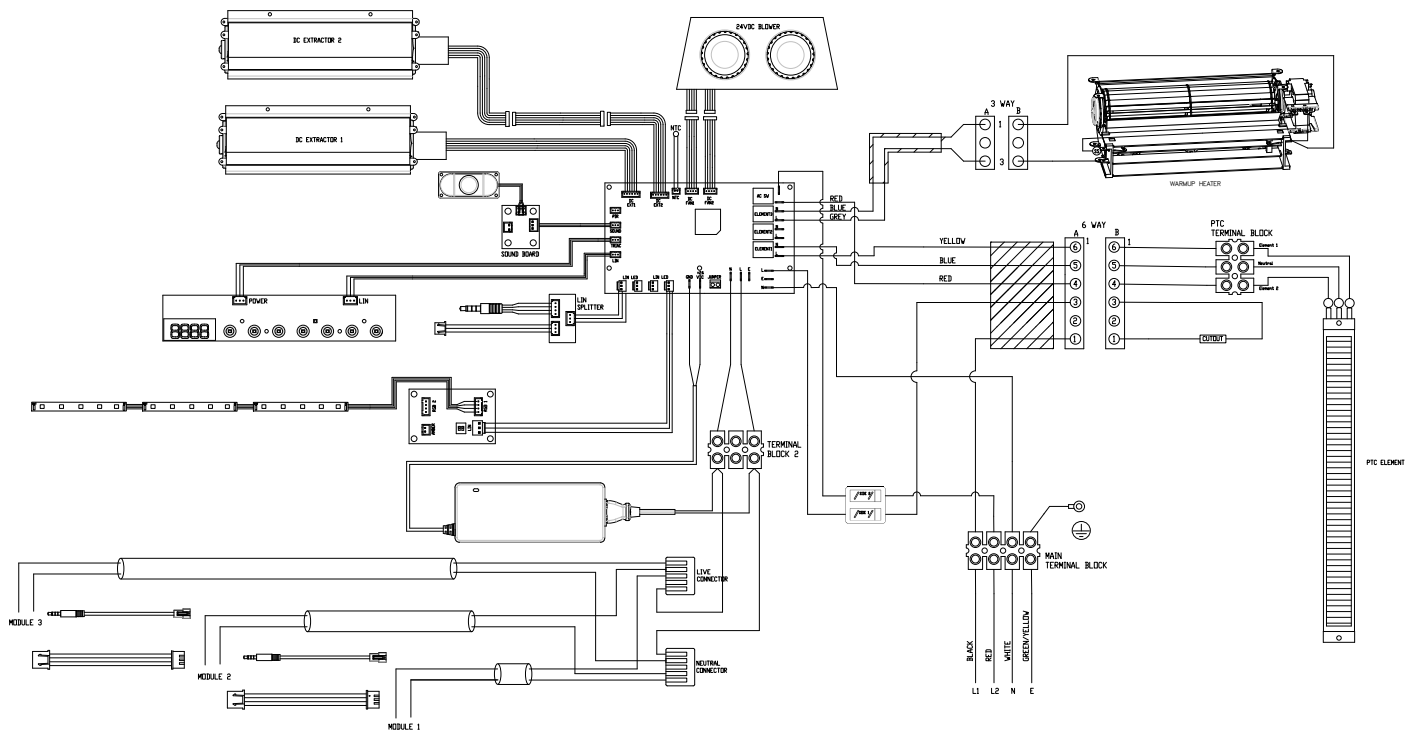



# Schémas de câblage

## OLF86-AM

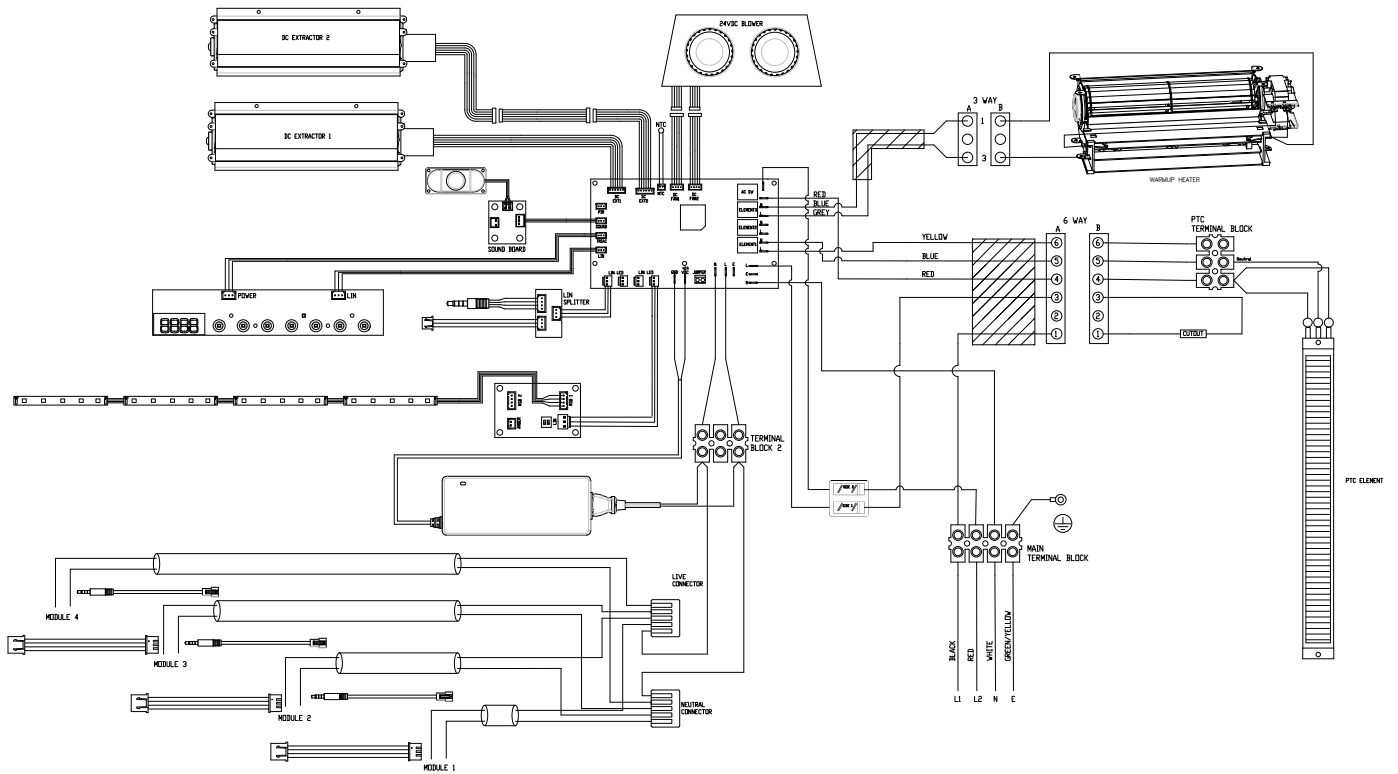

## **GARANTIE LIMITÉE DE 5 ANS APPLICABLE À OPTI-MYST LINEAR<sup>MC</sup>**

### **Section 1 : Produits couverts par la présente garantie limitée**

La présente garantie limitée s'applique à votre nouveau foyer électrique de Dimplex – numéros de modèle OLF46-AM, OLF66-AM et OLF86-AM.

La présente garantie limitée ne s'applique qu'aux achats effectués dans l'une des provinces du Canada, à l'exception du Yukon, du Nunavut et des Territoires du Nord-Ouest, ou dans l'un des 50 États américains (incluant le district fédéral de Columbia), à l'exception d'Hawaï et de l'Alaska. La présente garantie limitée est valable seulement pour l'acheteur initial du produit et ne peut être transférée.

### **Section 2 : Produits non couverts par la présente garantie limitée**

Les produits achetés au Yukon, au Nunavut, dans les Territoires du Nord-Ouest, à Hawaï ou en Alaska ne sont pas couverts par la présente garantie limitée. Les produits achetés dans ces États, provinces ou territoires sont vendus TELS QUELS sans aucune garantie ni condition que ce soit, y compris toute garantie ou condition implicite de qualité marchande ou de convenance à un usage particulier. L'acheteur doit assumer tous les risques relatifs à la qualité et au rendement des produits. En cas de défectuosité, tous les frais d'entretien ou de réparation nécessaires incombent à l'acheteur.

### **Section 3 : Couverture et durée de la présente garantie limitée**

Les produits Opti-Myst Linear<sup>MC</sup> OLF46-AM, OLF66-AM et OLF86-AM, à l'exception des garnitures et des trousseaux d'accessoires, sont couverts par la présente garantie limitée et ont été testés et inspectés avant l'envoi. Conformément aux dispositions de la présente garantie, Glen Dimplex Americas Ltd. (appelée « Glen Dimplex Americas » aux présentes) garantit que ces produits sont exempts de tout vice de matériau et de fabrication pour une période de 5 ans à partir de la date d'achat desdits produits. Cette garantie limitée de 5 ans donne droit à l'acheteur à des services sous garantie sur place ou à domicile. Par conséquent, Glen Dimplex Americas sera responsable de tous les frais de main-d'œuvre et de transport liés à la réparation ou au remplacement du produit ou d'une pièce. Les exceptions sont décrites à la section 5. Certains territoires ne permettent pas la restriction de la durée d'une garantie implicite; il est donc possible que la restriction ci-dessus ne s'applique pas à l'acheteur.

### **Section 4 : Exclusions de la présente garantie limitée**

La présente garantie limitée ne couvre pas les produits qui ont été réparés (sauf par Glen Dimplex Americas ou ses représentants de service autorisés) ou autrement modifiés. Elle ne couvre pas non plus les défectuosités résultant d'un mauvais usage, d'un usage abusif, d'un accident, de négligence, d'une mauvaise installation, d'une manipulation ou d'un entretien inadéquat, ou de l'utilisation avec une source de courant inadéquate.

### **Section 5 : Comment nous signaler une préoccupation relative à la garantie**

Les défectuosités doivent être signalées au service à la clientèle de Dimplex en ligne à l'adresse [dimplex.com/fr/contact\\_us](http://dimplex.com/fr/contact_us) ou par téléphone au 1 888 346-7539. Veuillez avoir à portée de la main une preuve d'achat, ainsi que les numéros de catalogue/modèle et de série du produit, pour que les représentants puissent vous aider. \*\* Il est nécessaire d'avoir une preuve d'achat du produit pour se prévaloir des services sous garantie limitée à domicile.

Si une pièce ou un produit couvert par cette garantie limitée présente effectivement un vice de matériau ou de fabrication

pendant la garantie limitée de 5 ans relative aux produits décrits à la section 1, vous disposez des droits suivants :

- Glen Dimplex Americas pourra, à sa seule discrétion, réparer ou remplacer sans frais la pièce ou le produit défectueux. Si Glen Dimplex Americas est incapable de réparer ou de remplacer la pièce ou le produit, ou si la réparation ou le remplacement n'est pas commercialement possible, ou ne peut être fait rapidement, Glen Dimplex Americas pourra, au lieu d'effectuer la réparation ou le remplacement, décider de rembourser le prix d'achat de la pièce ou du produit.
- Le service sous garantie limitée sera dispensé uniquement par des dépositaires ou agents de service de Glen Dimplex Americas autorisés à dispenser des services sous garantie limitée.
- Cette garantie limitée de 5 ans donne droit à l'acheteur à des services sous garantie sur place ou à domicile. Par conséquent, Glen Dimplex Americas assumera tous les frais de main-d'œuvre et de transport liés à la réparation ou au remplacement du produit ou de la pièce, sauf pour ce qui suit : (i) des frais pourraient être facturés pour les coûts engagés pour se rendre au site de l'acheteur où le produit se trouve, si ce site est à plus de 30 miles (48 km) du centre de service le plus près d'un dépositaire ou d'un agent de service de Glen Dimplex Americas; et (ii) l'acheteur est entièrement responsable de dégager l'accès à toutes les pièces du produit susceptibles d'être réparées ou entretenues.
- Glen Dimplex Americas n'est pas responsable des frais engagés pour l'installation ou le retrait des enceintes (manteaux) ou des garnitures ou de toute pièce de ces produits (ou de tout produit de remplacement ou de toute pièce de rechange), y compris les frais d'expédition et de transport aller-retour à l'établissement du détaillant ou de l'agent de service autorisé et tous les frais de main-d'œuvre; la présente garantie limitée ne les couvre pas non plus. Ces frais sont la responsabilité exclusive de l'acheteur.

### **Section 6 : Exclusions à la responsabilité de Glen Dimplex Americas, de ses détaillants et de ses agents de service**

GLEN DIMPLEX AMERICAS, SES ADMINISTRATEURS, SES GESTIONNAIRES OU SES AGENTS NE POURRONT EN AUCUN CAS ÊTRE TENUS RESPONSABLES ENVERS L'ACHETEUR OU TOUTE AUTRE TIERCE PARTIE, EN VERTU D'UN CONTRAT, DU DROIT DE LA RESPONSABILITÉ DÉLICTEUELLE OU SUR TOUTE AUTRE BASE, DE COÛTS, DE PERTES OU DE DOMMAGES INDIRECTS, SPÉCIAUX, PUNITIFS, EXEMPLAIRES OU ACCESSOIRES DÉCOULANT DIRECTEMENT OU INDIRECTEMENT DE LA VENTE, DE L'ENTRETIEN, DE L'UTILISATION OU DE L'INCAPACITÉ D'UTILISATION DU PRODUIT, MÊME SI GLEN DIMPLEX AMERICAS, SES ADMINISTRATEURS, SES GESTIONNAIRES OU SES AGENTS ONT ÉTÉ INFORMÉS DE LA POSSIBILITÉ DE TELS COÛTS, PERTES OU DOMMAGES, OU SI LESDITS COÛTS, PERTES OU DOMMAGES SONT PRÉVISIBLES. GLEN DIMPLEX AMERICAS, SES GESTIONNAIRES, SES ADMINISTRATEURS OU SES AGENTS NE POURRONT EN AUCUN CAS ÊTRE TENUS RESPONSABLES DE COÛTS, DE PERTES OU DE DOMMAGES DIRECTS QUI DÉPASSENT LE PRIX D'ACHAT DU PRODUIT. CERTAINS TERRITOIRES NE PERMETTENT PAS L'APPLICATION D'EXCLUSIONS OU DE LIMITATIONS AUX DOMMAGES INDIRECTS OU ACCESSOIRES. IL SE POURRAIT DONC QUE LES EXCLUSIONS ET LIMITATIONS CI-DESSUS NE S'APPLIQUENT PAS À L'ACHETEUR.

Application des lois d'État et provinciales

Cette garantie limitée confère à l'acheteur des droits juridiques précis, et il se peut que l'acheteur ait d'autres droits qui varient d'un territoire à un autre. Les dispositions de la Convention des Nations Unies sur les contrats de vente de marchandises ne s'appliquent pas à cette garantie limitée ou à la vente de produits couverts par cette garantie limitée.

# Vos commentaires sont précieux!

Votre contribution aide à créer des produits et des expériences encore meilleurs.

Transmettez de la chaleur et laissez un commentaire.

[dimplex.com/transmettezdelachaleur](https://dimplex.com/transmettezdelachaleur)

 [YouTube/Dimplex](https://www.youtube.com/Dimplex) 



Pour en savoir plus sur l'application  
Flame Connect, visitez :  
[dimplex.com/fr/fireplace\\_connect\\_app](https://dimplex.com/fr/fireplace_connect_app)



1 888 346-7539 | [www.dimplex.com](https://www.dimplex.com)

Dans le cadre de notre politique d'amélioration continue de nos produits, nous nous réservons le droit de modifier les spécifications sans préavis.

© 2023 Glen Dimplex Americas

 UNE MARQUE DE GLEN DIMPLEX AMERICAS